

**1830 EXB**

Die OMME 1830 EXB ist mit einem hydraulischem Fahrtrieb, drehbarem Korb und hydraulischen Stützen ausgestattet. Dank hydraulischem Fahrtrieb kann die Bühne aus eigener Kraft an der Einsatzstelle verfahren werden.



**Technische Daten**

Max. Arbeitshöhe	18,30 m	Ladegerät	24 V / 30 A
Max. seitl. Reichweite	10,20 m	Transportabmessung (L x B x H)	6,72 x 1,61 x 1,99 m
Korbdrehung	+/- 41°	Abstützmaße (L x B)	4,25 x 4,25 m
Korbgröße (L x B x H)	1,25 x 0,80 x 1,10 m	Gesamtgewicht	2.550 kg
Korblast	200 kg	Max. Bodenbelastung pro Stütze	13,5 kN
Schwenkbereich Drehturm	+/- 355 °	Bodenfreiheit bei Max. Abstützhöhe	0,25 m
Antrieb	Batterie 24 V / 200 Ah / 5h	Max. Steigfähigkeit	8°

Technische Änderungen sind vorbehalten. Abbildungen können optionale Sonderausstattung beinhalten.



**Korbaufnahme**

Die flache Korbaufnahme ermöglicht eine sicherere Bedienung über Störkanten hinweg.



**Steckdose im Korb**

230 V-Anschluss im Arbeitskorb, mit Einspeisung am Fahrgestell.



**Gelenksystem**

Parallel geführtes Gelenksystem mit einem Gelenkpunkt von 6,00 m.

IHR LIEFERANT FÜR DIE MARKEN

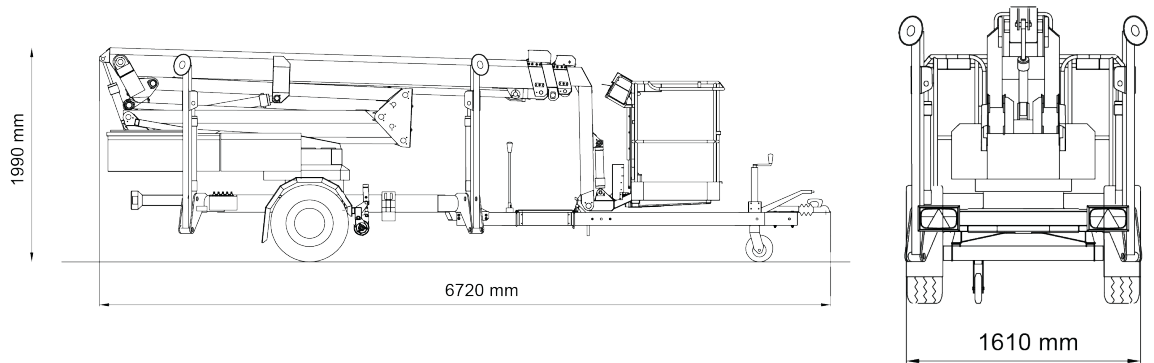

## 1830 EXB

### Technische Daten

Max. Arbeitshöhe	18,30 m
Max. Plattformhöhe	16,30 m
Max. seitr. Reichweite	10,20 m
Schwenkbereich Drehturm	+/- 355°
Korbarmlänge (Korbarm und Korb)	2,00 m
Korbdrehung	+/- 41°
Größe des Korbes (L x B x H)	1,25 x 0,80 x 1,10 m
Transportabmessung (L x B x H)	6,72 x 1,61 x 1,99 m
Abstützmaße (L x B)	4,25 x 4,25 m
Gesamtgewicht	2.550 kg
Bodendruck Stützfuß	15,9 kg / cm <sup>2</sup>
Max. Bodendruck der Stütze	13,5 kN
Hydraulische Stützen	Ja
Max. Steigfähigkeit	8°
Steuerung	Proportionalsteuerung

### Antrieb

Batteriepack	24 V / 200 Ah / 5h
Ladegerät	24 V / 30 A
Ladesystem mit zwei Ladegeräten	Optional
Elektrische Notsteuerung	Optional

### Ausstattung

#### Standardausstattung:

- 230 V Anschluss im Korb
- Werkzeugablage im Arbeitskorb
- Kontrolle für Stützen
- Bedienpultabdeckung
- Hydraulischer Rangierfahrantrieb
- Batterieladeanzeige mit Betriebsstundenzähler

#### Optionale Sonderausstattung:

- 2. Ladegerät
- Honda Benzinmotor als Kombi-Antrieb
- Hatz Dieselmotor als Kombi-Antrieb
- Warnleuchten
- Unterlegplatten mit Halterung
- Halterung Rangierrad
- Kundenspezifische RAL-Lackierung

Technische Änderungen sind vorbehalten.

