

ALMACRAWLER

BIBI 1090 PRIMO

Die erste vollelektrische 10 m Scherenbühne mit elektrischem Antrieb und vollständig abnehmbarem und austauschbarem Akkupack und EAS-System.



Automatische Nivellierung

Dynamic Levelling System für komfortable und sichere Handhabung



Plattformausschub

1,12 m Plattformausschub mit voller Traglast.



ATS-SYSTEM

Automatisches hydraulisches Kettenspannsystem.

Technische Daten

	ELC	LTH
Max. Arbeitshöhe	10,00 m	
Plattformausschub	1,12 m	
Traglast	300 kg	
Plattformgröße (L x B x H)	1,80 x 1,29 x 1,10 m	

	ELC	LTH
Min. Transportabmessungen (L x B x H)	2,35 x 1,64 x 2,09 m	
Gesamtgewicht	3.050 kg	2.880 kg
Max.Längs-/Querneigung	+/- 20° / 14°	
Max. Steigfähigkeit	25°	

Technische Änderungen sind vorbehalten. Abbildungen können optionale Sonderausstattung beinhalten.

IHR LIEFERANT FÜR DIE MARKEN

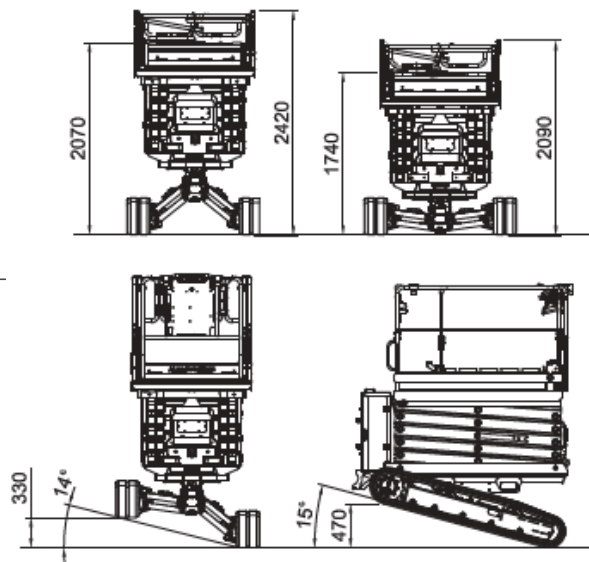
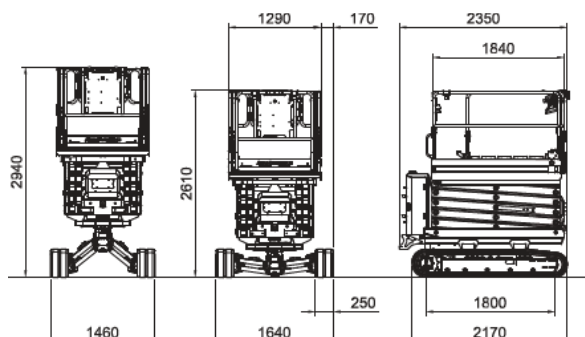

BIBI 1090 PRiMO

Technische Daten

	ELC	LTH
Max. Arbeitshöhe	10,00 m	
Max. Plattformhöhe	8,00 m	
Plattformausschub	1,12 m	
Traglast	300 kg	
Traglast Plattformausschub	300 kg	
Max. Längs- / Querneigung	+/- 20° / 14°	
Max. Steigfähigkeit	25°	
Transportabmessung (L x B x H)	2,35 x 1,64 x 2,09 m	
Max. Geschwindigkeit	4,5 Km/h	
Stabilisationssystem	Bi-Leveling	
LED Display auf der Korbsteuerung	Nein	
Kabelsteuerung AUTEK	Ja	
ATS (Hydraulisches Kettenspannsystem)	Ja	
EAS-System	Ja	

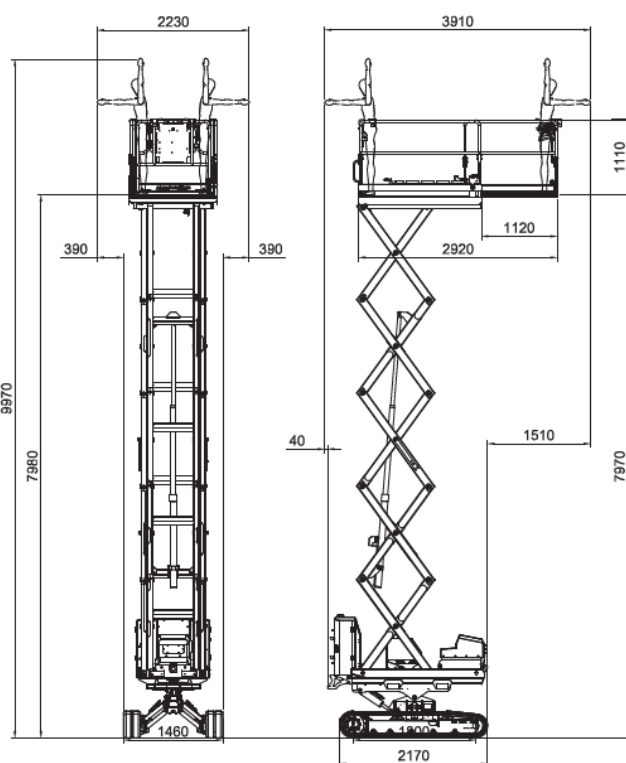

Antrieb

	ELC	LTH
Batterie	Lead Crystal 180Ah - 48V	Lithium 210Ah - 48V

Ausstattung

Standardausstattung:

- 230 V Anschluss im Korb
- Fahrwerk mit Dynamischen-Nivellierungs-System
- Kabelsteuerung
- Einklemm-Schutz (EAS-System)
- Plattformausschub
- Geländer abklappbar
- Handpumpe Notsystem
- Nicht markierende helle Raupen

Optionale Sonderausstattung:

- Kundenspezifische RAL-Lackierung

Technische Änderungen sind vorbehalten.

+49 511/978101-0 • (FAX) +49 511/978101-11 • info@sahalift.de • @sahaliftgmbh • f Sahalift GmbH