

ALMACRAWLER 

BIBI 850-HE

Die 850-HE überzeugt durch ihre 4 automatischen Stabilisatoren, die eine sofortige Stabilisierung des Geräts ermöglichen. Ihre Kompaktheit sorgt außerdem für Erleichterung bei der Arbeit auf engstem Raum.



Automatische Korb-Nivellierung

Dynamic Levelling System für einfache, komfortable und sichere Handhabung



Plattformausschub

Voll belastbarer Plattformausschub von 1,12 m



Hydraulische Abstützung

4 unabhängige automatische Stabilisatoren

Technische Daten

Max. Arbeitshöhe	7,80 m	Min. Transportabmessung (L x B x H)	2,14 x 0,80 x 1,88 m
Plattformausschub	0,74 m	Gesamtgewicht	1.730 kg
Max. Traglast	250 kg	Längs- / Querneigung	+/- 14° / 21°
Maße Plattform (L x B x H)	1,50 x 0,80 x 1,10 m	Steigfähigkeit	25°

Wir behalten uns das Recht auf technische Änderungen vor.

IHR LIEFERANT FÜR DIE MARKEN



ALMACRAWLER 



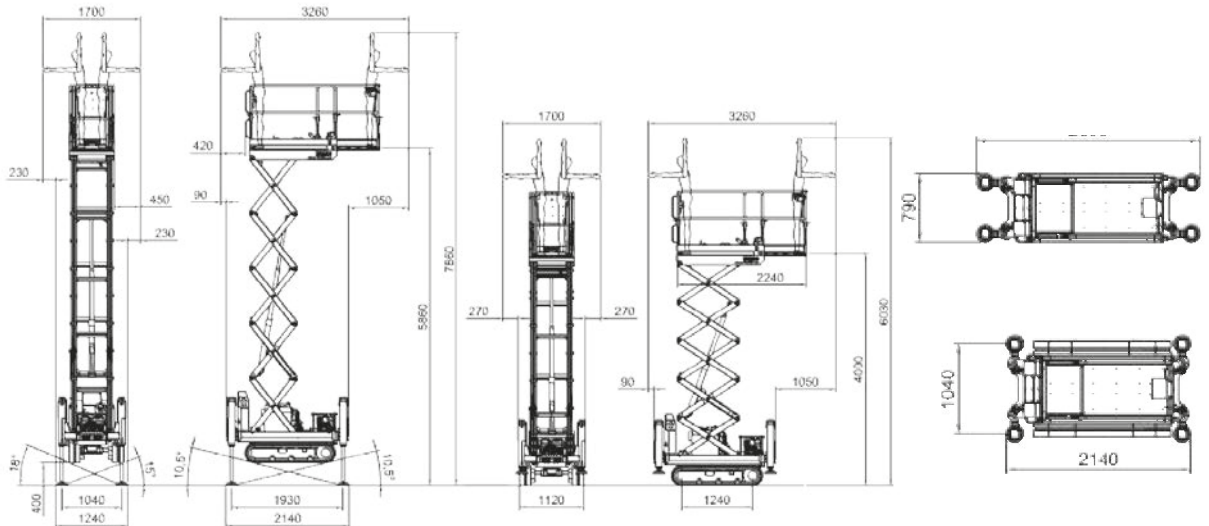

BIBI 850 HE Technische Daten

Max. Arbeitshöhe	7,80 m
Max. Plattformhöhe	5,80 m
Platformausschub	0,74 m
Traglast Plattform	250 kg
Traglast Platformausschub	250 kg
Längs- / Quer Neigung	+/- 14° / 21°
Steigfähigkeit	25°
Transportabmessung (L x B x H)	2,14 x 1,24 x 2,38 m
Max. Geschwindigkeit	2,2 Km/h
Stabilisationssystem	Automatische Stabilisierung
LED Display auf der Korbsteuerung	Nein
Kabelsteuerung AUTEK	Ja

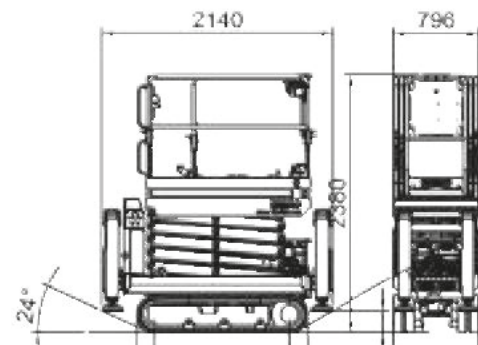
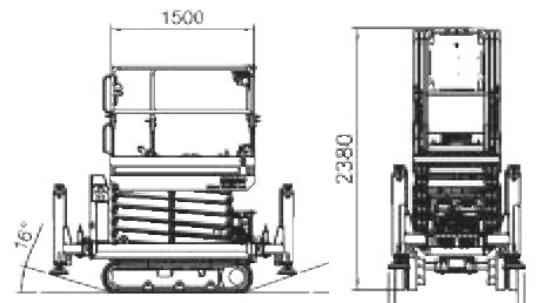
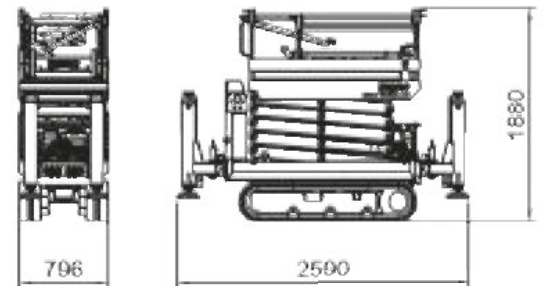

Antrieb

Hauptantrieb	Honda GX270 (12.5kW)
Elektronischer Antrieb	Optional 230V - 2,2kW

Ausstattung

Standardausstattung:

- 230 V Anschluss im Korb
- Fahrwerk mit Dynamischen-Nivellierungs-System
- Kabelsteuerung
- Automatische Stabilisierung / Hydraulische Abstützung
- Platformausschub

Optionale Sonderausstattung:

- Nicht markierende helle Raupen
- Handpumpe für Notbetrieb
- Kundenspezifische RAL-Lackierung

Wir behalten uns das Recht auf technische Änderungen vor.

+49 511/978101-0 • (FAX) +49 511/978101-11 • info@sahalift.de • sahaliftgmbh • Sahalift GmbH