

ALMACRAWLER

T-CRANE 1060 EVO / LTH

Der erste selbstnivellierende Pick & Carry Minikran von AlmaCrawler.
Ausgestattet mit einem Raupenfahrwerk sowie einem komplett abnehmbaren Kontergewicht.



Technische Daten



Robustes und intuitives Bedienpult

Einfache und übersichtliche Handhabung, die jedem Bediener die Arbeit erleichtert und auch im schweren Einsatz den Anforderungen gerecht wird.



Variable Spurbreite

entwickelt um eine maximale Flexibilität für den Anwender zu ermöglichen. Die Spurbreite ist zwischen 1,35 m - 2,45 m variabel.



Verstellbares Fahrwerk

Das Fahrwerk lässt sich zwischen den Raupen horizontal verfahren. Dies ermöglicht dem Anwender ein Positionswechsel ohne das Verfahren des Geräts.

	T-Crane 1060 EVO	T-Crane 1060 LTH
Max. Hubhöhe	7,70 m	
Max. Arbeitsradius	6,11 m / 450 kg	
Max. Hubkraft	990 kg	
Pick & Carry	990 kg	
Gesamtgewicht (ohne Kontergewicht)	3.850 kg (2.850 kg)	3.910 kg (2.910 kg)
Schwenkbereich Drehturm	+/- 110°	
Max. Höhe beim Verfahren	7,70 m	

	T-Crane 1060 EVO	T-Crane 1060 LTH
Spurbreite	1,35 m / 2,45 m	
Transportabmessung BxHxL	1,35 m x 1,91 m x 4,32 m	
Länge Seilwinde	30 m	
Max. Fahrgeschwindigkeit	2,5 km/h	
Autom. Nivellierung Längs-/ Querneigung	+/- 15°	
Max. Steigfähigkeit	25°	
Antrieb	Diesel	Lithium

Technische Änderungen sind vorbehalten. Abbildungen können optionale Sonderausstattung beinhalten.

IHR LIEFERANT FÜR DIE MARKEN

Statisches Arbeitsdiagramm

Ohne Kontergewicht

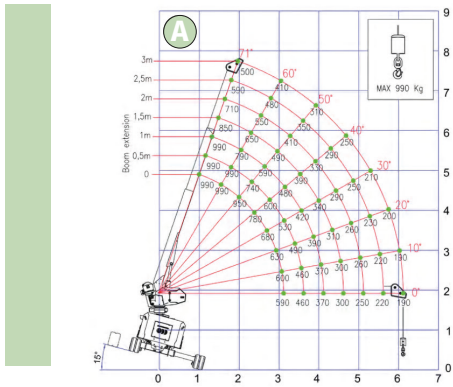

Mit Kontergewicht

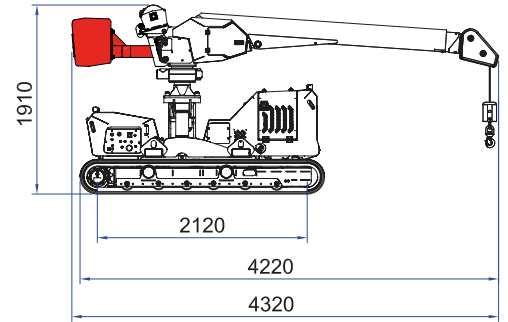
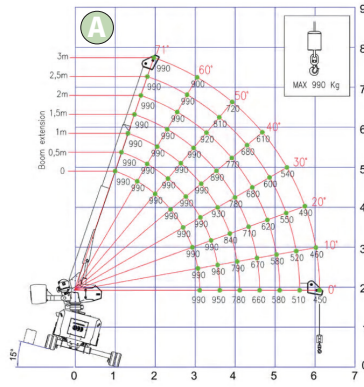

Pick & Carry Arbeitsdiagramm

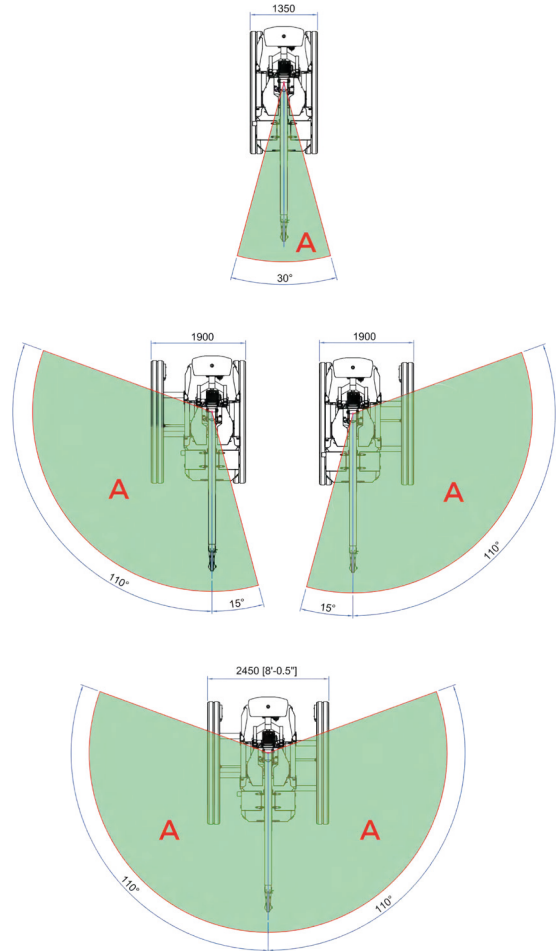
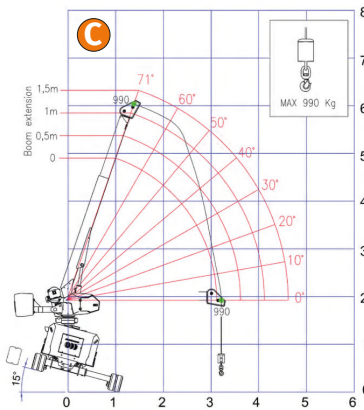
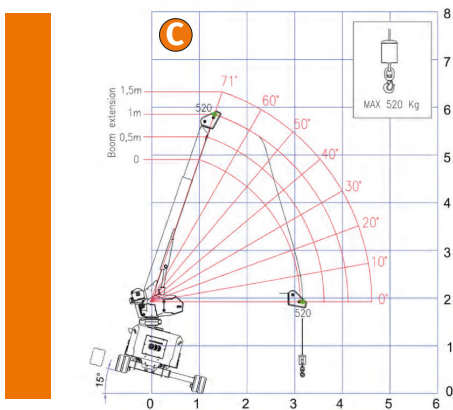
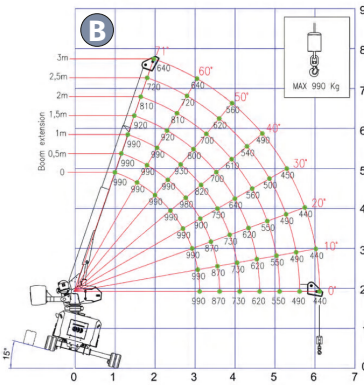
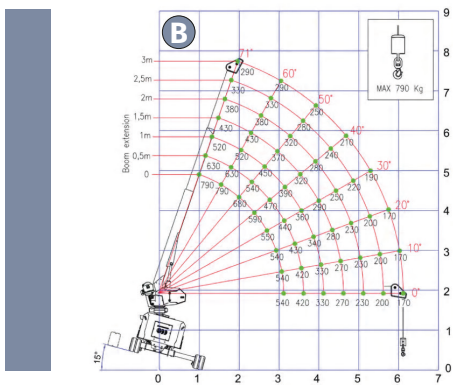

Ausstattung

Standardausstattung:

- Pick & Carry
- Vollautomatische Niveauregulierung bis 15°
- Funkfernsteuerung
- Arbeitsscheinwerfer

Optionale Sonderausstattung:

- nicht markierende Raupen
- 230 V E-Motor Zweittrieb

Technische Änderungen sind vorbehalten.

+49 511/978101-0 • (FAX) +49 511/978101-11 • info@sahalift.de • @sahaliftgmbh • f Sahalift GmbH