

## V6 E

Die kompakten Abmessungen und die gleichzeitige Steuerung von Fahr- und Hubbewegungen machen die V6 E zum idealen Verbündeten für Kommissionierungsarbeiten.



### Einfache Bedienung

Übersichtliches Bedienpult mit elektro-hydraulischer Proportionalsteuerung.



### Nicht markierende, helle Reifen

Für Innen- und Außeneinsätze immer das richtige Profil.

### Technische Daten

Max. Arbeitshöhe	5,50 m	Min. Transportabmessung L x B x H	1,37 x 0,81 x 1,51 m
Plattformhöhe	3,50 m	Gesamtgewicht	780 kg
Korbgröße L x B x H	0,78 x 0,78 x 1,15 m	Max. Höhe beim Verfahren	5,50 m
Korblast	120 kg	Steuerung	Proportionalsteuerung
Max. Fahrgeschwindigkeit	6,0 kmh	Max. Längsneigung / Querneigung	+/- 2° / 2°
Antrieb	AMG Batterie		

Technische Änderungen sind vorbehalten. Abbildungen können optionale Sonderausstattung beinhalten.

IHR LIEFERANT FÜR DIE MARKEN



A	Altezza max. lavoro - Max. working height - Max. hauteur de travail Max. Arbeitshöhe - Máxima altura de trabajo	5500 mm
B	Altezza max. piano calpestio - Max. platform height - Max. hauteur de la plate-forme - Max. Plattformhöhe - Altura máxima de la plataforma	3500 mm
C	Lunghezza macchina chiusa - Stowed machine length - Longueur machine fermée - Länge eingezogene Maschine - Largura máquina guardada	1370 mm
D	Larghezza - Width - Largeur - Breite - Anchura	810 mm
E	Altezza (Macchina chiusa) - Stowed machine height - Hauteur machine fermée - Höhe (Eingezogene Maschine) - Altura máquina guardada	1510 mm
Q1	Portata max. piano di carico elevabile - Max. lifting loading platform capacity - Max. capacité du plancher de charge - Max. Tragfähigkeit des anhebenden Ladenplan - Máxima capacidad de la plataforma de carga	90 Kg
Q2	Portata max. cestello - Max. cage capacity - Max. capacité du panier - Max. Tragfähigkeit der Korb - Máxima capacidad de la cesta	120 Kg
Q3	Portata max. vano di carico a terra - Max. ground-loading compartment capacity - Max. capacité de compartiment de charge à terre - Max. Tragfähigkeit der Grundladefach - Máxima capacidad del compartimento de carga a tierra	130 Kg
	Peso totale - Total weight - Poids totale - Gesamtgewicht - Peso total	780 Kg

## V6 E

### Technische Daten

Max. Arbeitshöhe	5,50 m
Max. Plattformhöhe	3,50 m
Korblast	130 kg (Ladefläche unten) 90 kg (Ladefläche oben)
Korbgröße L x B x H	0,78 x 0,78 x 1,15 m
Transportabmessung L x B x H	1,37 x 0,81 x 1,51 m
Gesamtgewicht	780 kg
Max. Höhe beim Verfahren	5,50 m
Max. Längs-/ Querneigung	+/- 2° / 2°
Max. Fahrtgeschwindigkeit	6,0 km/h
Steuerung	Proportionalsteuerung

### Antrieb

Antrieb	AMG Batterie
Batteriepack	24 V / 180 Ah
Ladegerät	24 V / 25 A

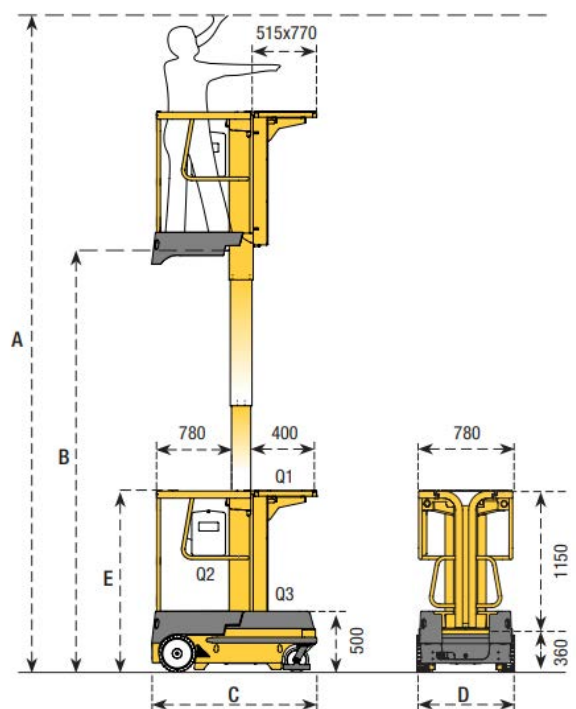

### Ausstattung

#### Standardausstattung:

- A.C. Elektrische Antrieb
- Proportionalsteuerung
- Batterien mit Batteriebefüllsystem
- Nicht markierende, helle Reifen
- Fahren bei maximaler Höhe

#### Optionale Sonderausstattung:

- 230 V Anschluss auf der Plattform mit FI-Schutzschalter
- Bedienpultabdeckung
- Kundenspezifische RAL-Lackierung

Technische Änderungen sind vorbehalten.

+49 511/978101-0 • (FAX) +49 511/978101-11 • info@sahalift.de • sahaliftgmbh • Sahalift GmbH