

XS7 E

Die XS7 E ist eine kompakte Scherensarbeitsbühne mit Batterieantrieb und einem 1 m Plattformausschub mit voller Traglast.



Verfahrbar bei max. Arbeitshöhe

Ermöglicht effizientes und sicheres arbeiten im gesamten Arbeitsbereich.



Plattformausschub

1 Meter Plattformausschub mit maximaler Traglast.



Nicht markierende, helle Reifen

Markierungsfreies Arbeiten im Innenbereich.

Technische Daten

Max. Arbeitshöhe	6,70 m	Fahrgeschwindigkeit Sicherheit/Schnell	0,60 / 3,6 km/h
Plattformausschub	1,00 m	Transportabmessung L x B x H	1,82 x 0,77 x 2,13 m
Traglast	250 kg	Gesamtgewicht	1.430 kg
Traglast auf Plattformausschub	250 kg	Max. Höhe beim Verfahren	6,70 m
Plattformgröße L x B x H	1,65 x 0,77 x 1,15 m	Max. Längsneigung / Querneigung	+/- 2°
Antrieb	Batterie	Max. Steigfähigkeit	16,50°

Technische Änderungen sind vorbehalten. Abbildungen können optionale Sonderausstattung beinhalten.

IHR LIEFERANT FÜR DIE MARKEN

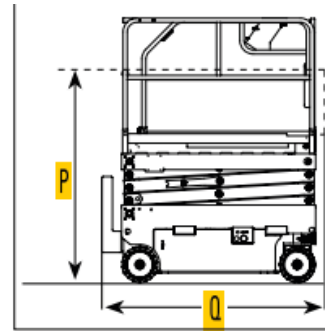
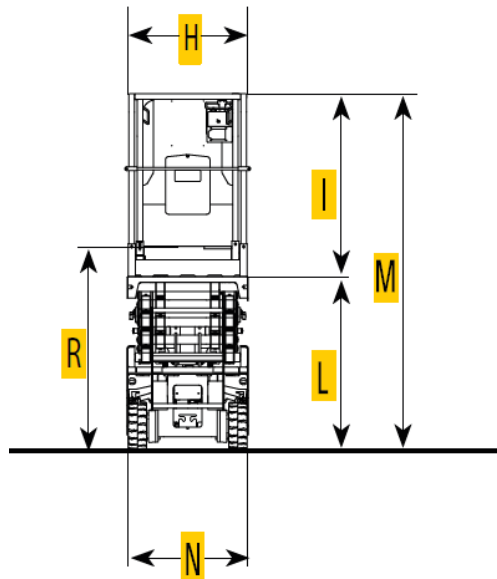

XS7 E

Technische Daten

Max. Arbeitshöhe	6,70 m
Max. Plattformhöhe	4,70 m
Plattformausschub	1,00 m
Traglast	250 kg / 2 Personen
Traglast Plattformausschub	250 kg / 2 Personen
Max. Höhe beim Verfahren	6,70 m
Größe der Plattform L x H x B	1,65 x 0,77 x 1,15 m
Max. Transportabmessung L x H x B	1,82 x 0,77 x 2,13m
Min. Transportabmessung L x B x H	2,04 x 0,77 x 1,76 m
Fahrtgeschwindigkeit schnell	3,60 km/h
Sicherheitsgeschwindigkeit	0,60 km/h
Hubzeit (unbeladen)	15 Sekunden
Senkzeit	22 Sekunden
Gesamtgewicht	1.430 kg
Hydraulische Stützen	Nein
Max. Steigfähigkeit	16,50°
Steuerung	Proportionalsteuerung

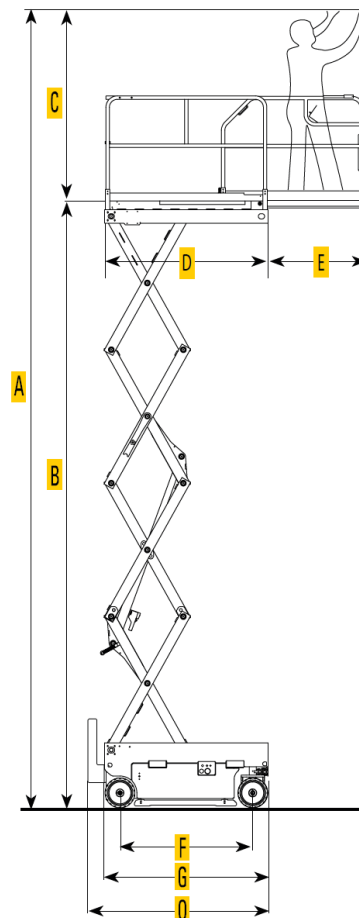

	XS7E
A	6700
B	4700
C	2000
D	1650
E	1000
F	1340
G	1650
H	765
I	1150
L	980
M	2130
N	765
O	1820
P	1760
Q	2040
R	1210

Antrieb

Antrieb	Batterie 4x6 V / A
Batteriepack	24 V / 200 Ah (C5)
Ladegerät	24 V / 25 A

Ausstattung

Standardausstattung:

- Elektro-hydraulischer Antrieb und Proportionalsteuerung
- Manuell auschiebbare Plattform (1 m)
- Elektrischer Neigungsalarm mit Bewegungsstop
- Batterietiefentladeschutz (automatischer Hubstop)
- Automat. Lochfahrerschutz zum Verfahren bis max. Arbeitshöhe
- Abklappbares Geländer
- Vorbereitung für 230 V Anschluss auf der Plattform

Optionale Sonderausstattung:

- 230 V Anschluss auf der Plattform mit FI-Schutzschalter
- Batteriebefüllsystem
- Kundenspezifische RAL-Lackierung

Technische Änderungen sind vorbehalten.

+49 511/978101-0 • (FAX) +49 511/978101-11 • info@sahalift.de • sahaliftgmbh • Sahalift GmbH