

X14 RTE

Die vollelektrische X14 RTE mit Allrandantrieb, Pendelachse und Stützen ist der ideale Wegbegleiter in unwegsamem Gelände.



Allradantrieb & Pendelachse

Sowie nicht markierende Geländereifen.



Plattformausschub

1,5 Meter Plattformausschub mit maximaler Traglast.



Abstützung

Automatische Abstützung für sicheres Arbeiten in unwegsamem Gelände.



Technische Daten

Max. Arbeitshöhe	14,00 m	Min. Transportabmessung L x B x H (Geländer eingeklappt)	3,04 x 1,80 x 2,67 m (3,04 x 1,80 x 1,98 m)
Plattformausschub	1,50 m	Abstützmaße (L x B)	3,04 x 1,80 m
Traglast	400 kg	Gesamtgewicht	4.780 kg
Traglast auf Plattformausschub	400 kg	Hub-/ Senkzeit	40 / 60 sek.
Max. Höhe beim Verfahren	12,00m	Bodenfreiheit	280 mm
Plattformgröße L x B x H	2,40 x 1,60 x 1,14 m	Max. Längs-/ Querneigung	+/- 3-2° / 3-1° *
Antrieb	AC 48V - 12 kW 48 V / 315 Ah (C5)	Max. Steigfähigkeit	19°

Technische Änderungen sind vorbehalten. Abbildungen können optionale Sonderausstattung beinhalten.

* Neigungsschalter abhängig von der Höhe beim Verfahren.

IHR LIEFERANT FÜR DIE MARKEN

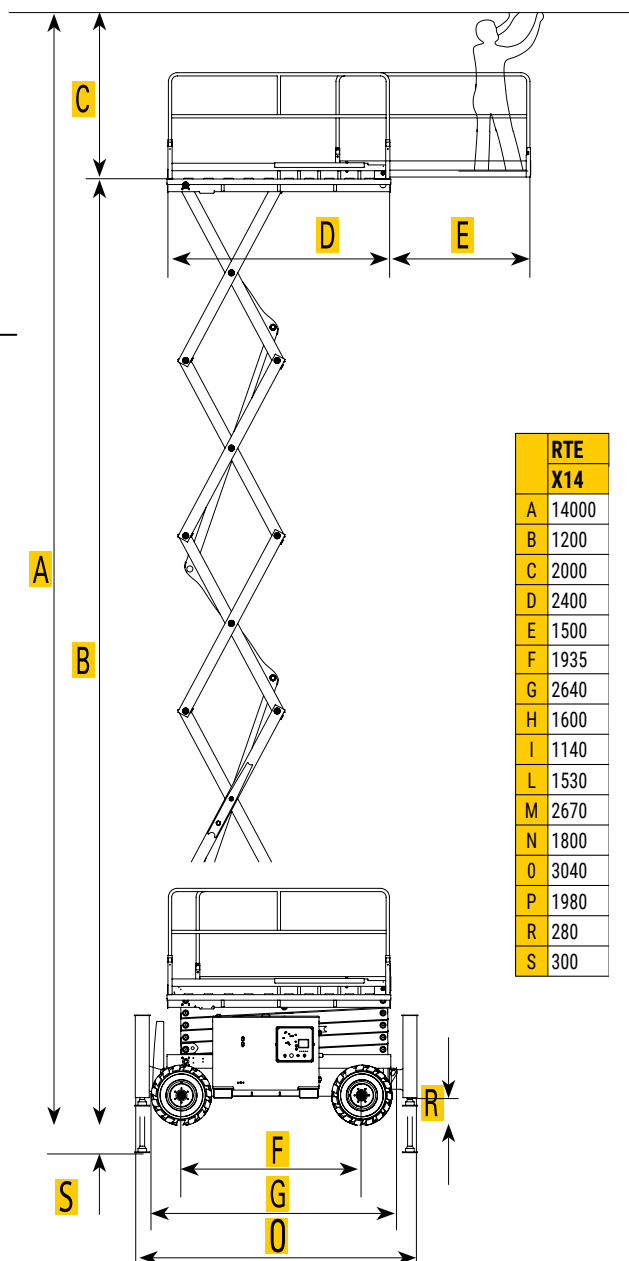
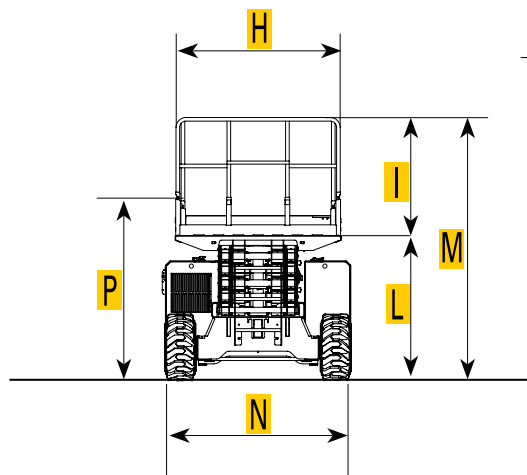

	RTE
	X14
A	14000
B	1200
C	2000
D	2400
E	1500
F	1935
G	2640
H	1600
I	1140
L	1530
M	2670
N	1800
O	3040
P	1980
R	280
S	300

X14 RTE

Technische Daten

Max. Arbeitshöhe	14,00 m
Max. Plattformhöhe	12,00 m
Platformausschub	1,50 m
Traglast	400 kg / 3 Personen
Traglast Platformausschub	400 kg / 3 Personen
Max. Höhe beim Verfahren	12,00 m
Größe der Plattform L x B x H	2,40 x 1,60 x 1,14 m m
Transportabmessung L x B x H (Geländer eingeklappt)	3,04 x 1,80 x 2,67 m (3,04 x 1,80 x 1,98 m)
Hubzeit (unbeladen)	40 Sekunden
Senkzeit	60 Sekunden
Gesamtgewicht	4.780 kg
Hydraulische Stützen	Ja
Max. Steigfähigkeit	19°
Steuerung	Proportionalsteuerung

Antrieb

Antrieb	AC 48 V - 12 kW
Batteriepack	48 V / 315 Ah
Ladegerät	48 V / 46 A

Ausstattung

Standardausstattung:

- Hydraulischer Allradantrieb
- Proportionalsteuerung
- Elektrischer Scherenschutz
- Pendelachse
- 1,5 m manuelle Plattformverlängerung mit voller Traglast
- Neigungsüberwachung mit Sicherheitsabschaltung
- Diagnostiksystem
- Abklappbares Geländer
- Nicht markierende, helle, schaumgefüllte Geländereifen
- Abstützung mit Aufstellautomatik
- Vorbereitung für 230 V Anschluss auf der Plattform

Optionale Sonderausstattung:

- 230 V Anschluss auf der Plattform mit FI-Schutzschalter
- Batteriebefüllsystem
- Kundenspezifische RAL-Lackierung

Technische Änderungen sind vorbehalten.

+49 511/978101-0 • (FAX) +49 511/978101-11 • info@sahalift.de • sahaliftgmbh • Sahalift GmbH